

M91

Звукоизоляционная плита для подвесного унитаза и для биде

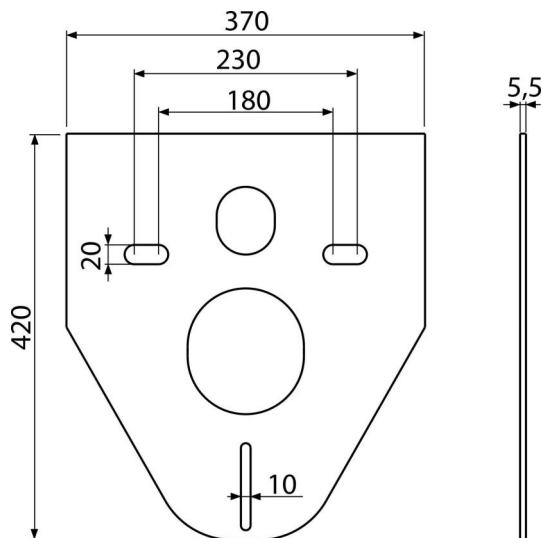
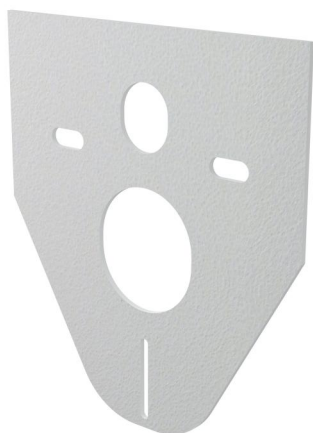

Область применения

Для подвесных унитазов и биде

Чтобы компенсировать неравенство между керамикой и облицовочной плиткой

Для установки с керамикой, имеющей соединения 180 мм или 230 мм

Характеристика

- Поглощает вибрации между стеной и керамикой
- Без эффекта «памяти»
- Легко обрезается под размеры керамики
- Материал: XLPE

Содержание комплекта

- Изоляционная плита

Код заказа, Логистическая информация

Код	EAN	Вес (шт упаковка паллета)	Размеры (шт упаковка)	Количество (упаковка паллета)
M91	8594045933024	0,05 7,64 50,5 кг	420×370×5,5 640×610×530 мм	150 600 шт

Гарантии

2/2 лет *